



FerroCon®

Technische Daten

Beschichtungstechnologie:

HiPIMS

Schichtwerkstoff:

AlTiN-basiert



Farbe:

Anthrazit

Max. Einsatztemperatur:

1.100 °C

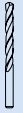
Verfügbare Schichtdicken:

			
≈ 3 µm	–	•	•
≈ 4,5 µm	•	–	–
≈ 6 µm	–	–	•

für unlegierte, legierte und Schnellarbeits-Stähle (Ferrous Materials)

Performance dank HiPIMS

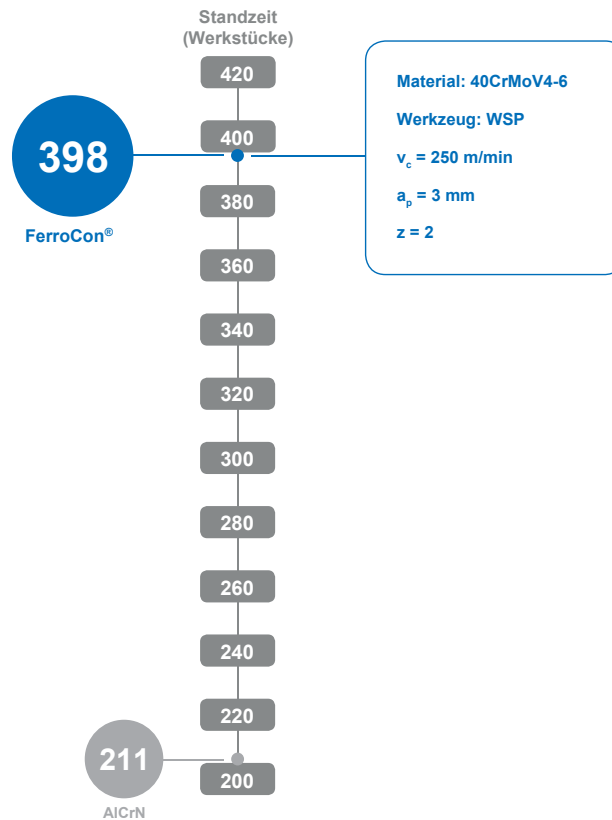

QR-Code scannen.
Weitere Informationen erhalten.

Die Premium HiPIMS-Beschichtung für Hochleistungsanwendungen in unlegierten, legierten und Schnellarbeits-Stählen. Optimale Schichthftung, glatteste Oberflächen sowie hohe Härte und Zähigkeit für Ihr Werkzeug. Performance in Reinstform.